

8 7 6 5 4 3 2 1

No. ARTICLE	NUMERO DE PIECE	DESCRIPTION	QTE
1	01	Lame	1
2	02	Bras	2
3	03	Rivest	1
4	04	Poignée	2
5	05	Garde	1

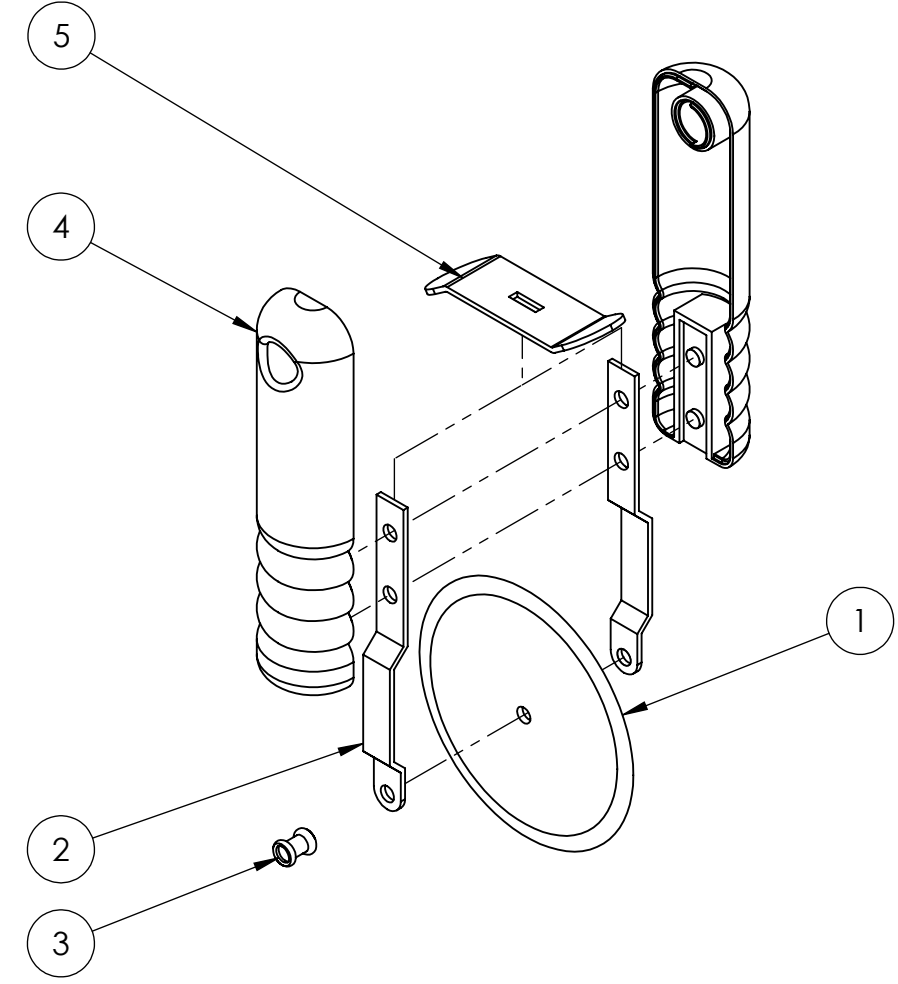
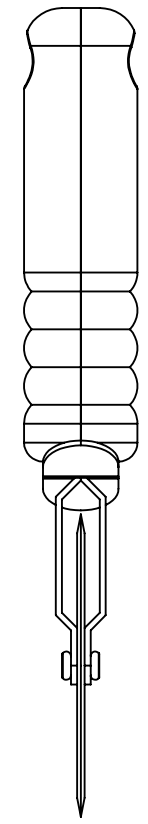
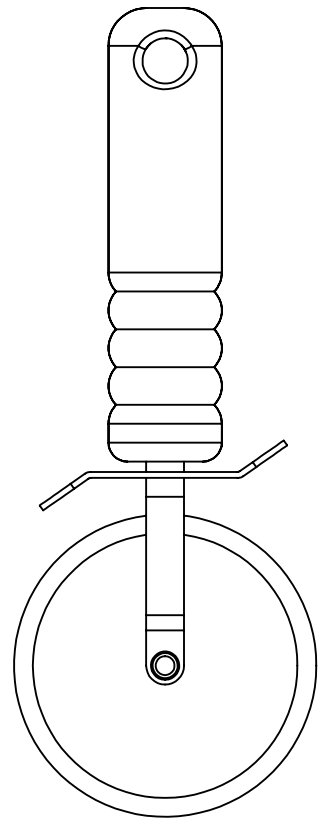
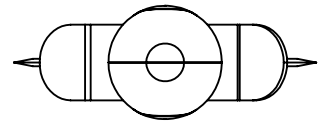

D
C
B
A

D
C
B
A

EXCLUSIF ET CONFIDENTIEL
 LES INFORMATIONS CONTENUES DANS
 CETTE MISE EN PLAN SONT LA PROPRIETE
 DE <NOM DE VOTRE SOCIETE>. TOUTE
 REPRODUCTION PARTIELLE OU TOTALE
 SANS L'AUTORISATION ECRITE DE
 <NOM DE VOTRE SOCIETE> EST
 INTERDITE.

		SAUF INDICATION CONTRAIRE:	NOM	DATE	TITRE:
		LES COTES SONT EN POUCES	AUTEUR		
		TOLERANCES:	VERIF.		
		FRACTIONS ±	APPR. B.E.		
		ANGLES: USINES ± PLI ±	APPR. FAB.		
		DEUX DECIMALES ±	QUAL.		FORMAT B
		TROIS DECIMALES ±	COMMENTAIRES:		
		TOLERANCES GEOMETRIQUES SELON LA NORME:			No. DE PLAN
		MATERIAU			REV
ASM. SUIVANT	UTILISE DANS	FINITION			
APPLICATION		NE PAS CHANGER L'ECHELLE			ECHELLE: 1:2
					MASSE:
					FEUILLE 1 SUR 1

8 7 6 5 4 3 2 1

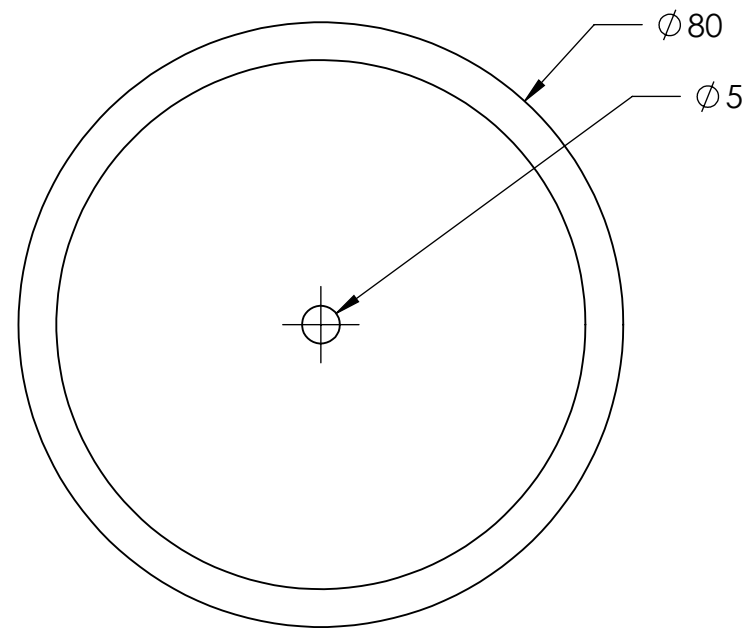
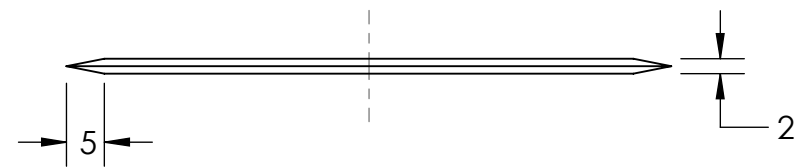

EXCLUSIF ET CONFIDENTIEL
 LES INFORMATIONS CONTENUES DANS
 CETTE MISE EN PLAN SONT LA PROPRIETE
 DE <NOM DE VOTRE SOCIETE>. TOUTE
 REPRODUCTION PARTIELLE OU TOTALE
 SANS L'AUTORISATION ECRITE DE
 <NOM DE VOTRE SOCIETE> EST
 INTERDITE.

		SAUF INDICATION CONTRAIRE:		NOM	DATE	
		LES COTES SONT EN POUCES	AUTEUR			TITRE: Lame
		TOLERANCES:	VERIF.			
		FRACTIONS ±	APPR. B.E.			
		ANGLES: USINES ± PLI ±	APPR. FAB.			
		DEUX DECIMALES ±	QUAL.			
		TROIS DECIMALES ±	COMMENTAIRES:			
		TOLERANCES GEOMETRIQUES SELON LA NORME:				FORMAT
		MATERIAU				No. DE PLAN
		FINITION				REV
ASM. SUIVANT	UTILISE DANS					B
						Lame
APPLICATION		NE PAS CHANGER L'ECHELLE				ECHELLE: 1:1
						IMASSE:
						FEUILLE 1 SUR 1

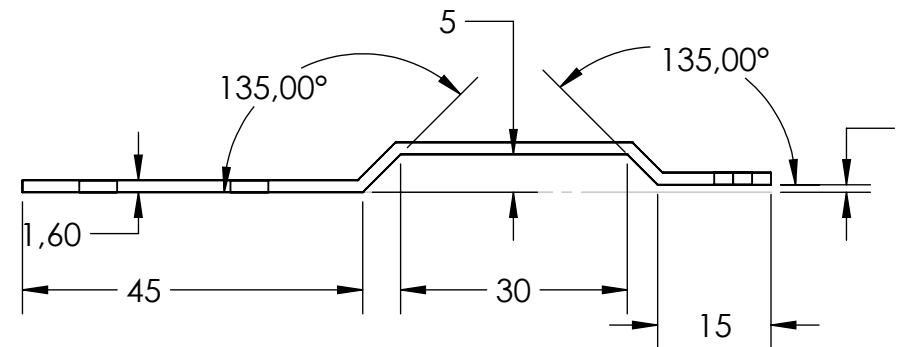
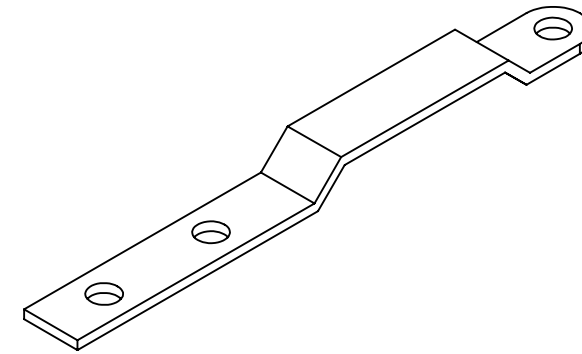
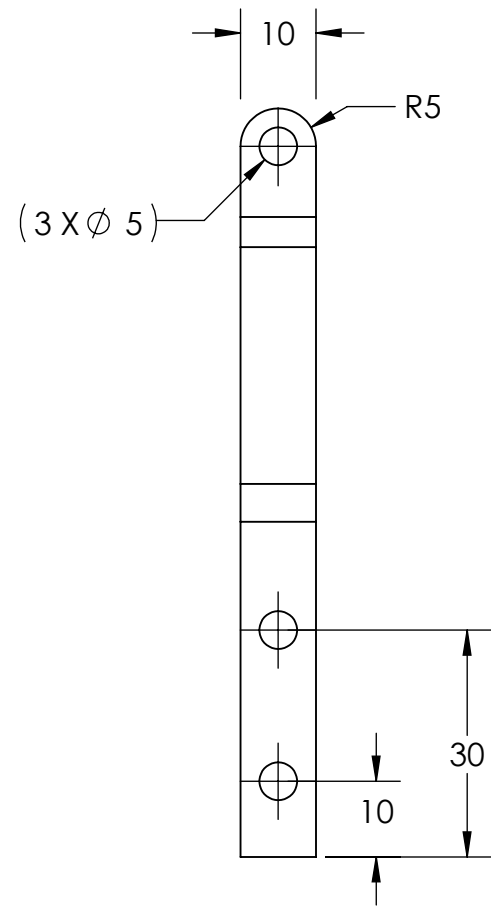

EXCLUSIF ET CONFIDENTIEL
 LES INFORMATIONS CONTENUES DANS
 CETTE MISE EN PLAN SONT LA PROPRIETE
 DE <NOM DE VOTRE SOCIETE>. TOUTE
 REPRODUCTION PARTIELLE OU TOTALE
 SANS L'AUTORISATION ECRITE DE
 <NOM DE VOTRE SOCIETE> EST
 INTERDITE.

		SAUF INDICATION CONTRAIRE:		NOM	DATE	TITRE: Bras
		LES COTES SONT EN POUCES	AUTEUR			
		TOLERANCES:	VERIF.			
		FRACTIONS ±	APPR. B.E.			
		ANGLES: USINES ± PLI ±	APPR. FAB.			
		DEUX DECIMALES ±	QUAL.			
		TROIS DECIMALES ±	COMMENTAIRES:			
		TOLERANCES GEOMETRIQUES SELON LA NORME:				FORMAT
		MATERIAU				No. DE PLAN
		FINITION				REV
ASM. SUIVANT	UTILISE DANS					
		NE PAS CHANGER L'ECHELLE				ECHELLE: 1:1
						IMASSE:
						FEUILLE 1 SUR 1

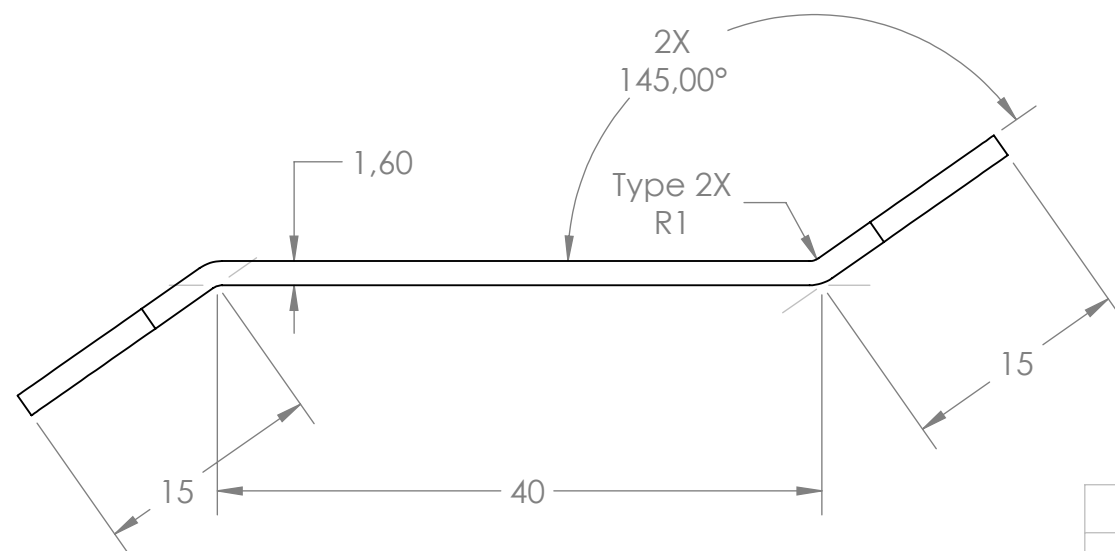
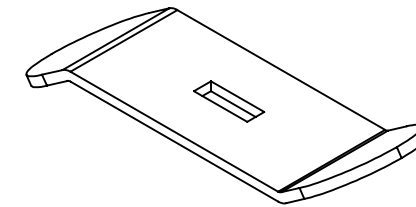
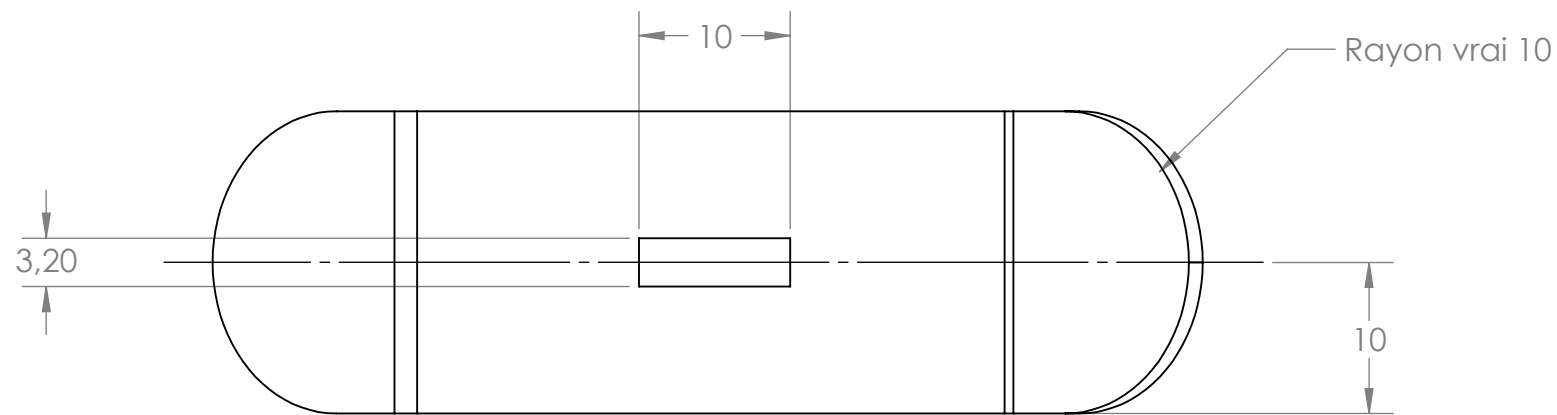

EXCLUSIF ET CONFIDENTIEL
 LES INFORMATIONS CONTENUES DANS
 CETTE MISE EN PLAN SONT LA PROPRIETE
 DE <NOM DE VOTRE SOCIETE>. TOUTE
 REPRODUCTION PARTIELLE OU TOTALE
 SANS L'AUTORISATION ECRITE DE
 <NOM DE VOTRE SOCIETE> EST
 INTERDITE.

		SAUF INDICATION CONTRAIRE:	NOM	DATE	TITRE: Garde
		LES COTES SONT EN POUCES	AUTEUR		
		TOLERANCES:	VERIF.		
		FRACTIONS ±	APPR. B.E.		
		ANGLES: USINES ± PLI ±	APPR. FAB.		
		DEUX DECIMALES ±	QUAL.		
		TROIS DECIMALES ±	COMMENTAIRES:		
		TOLERANCES GEOMETRIQUES SELON LA NORME:			FORMAT
		MATERIAU			No. DE PLAN
		FINITION			garde
ASM. SUIVANT	UTILISE DANS				REV
APPLICATION		NE PAS CHANGER L'ECHELLE		ECHELLE: 2:1 MASSE:	
				FEUILLE 1 SUR 1	

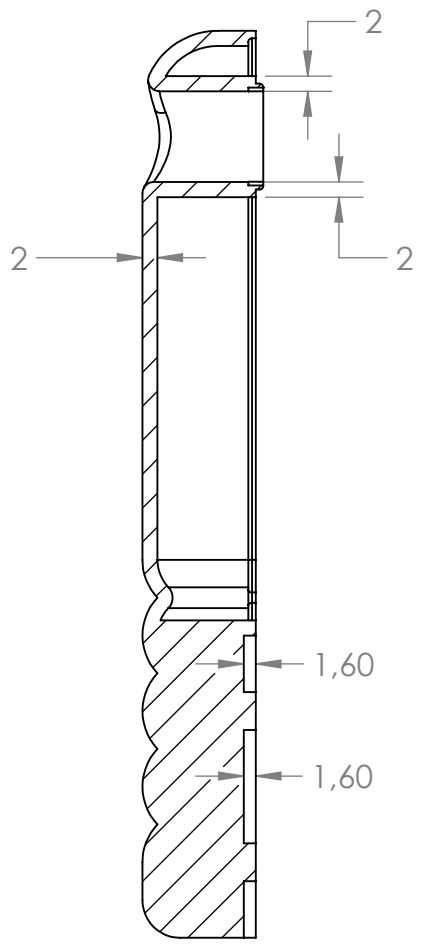
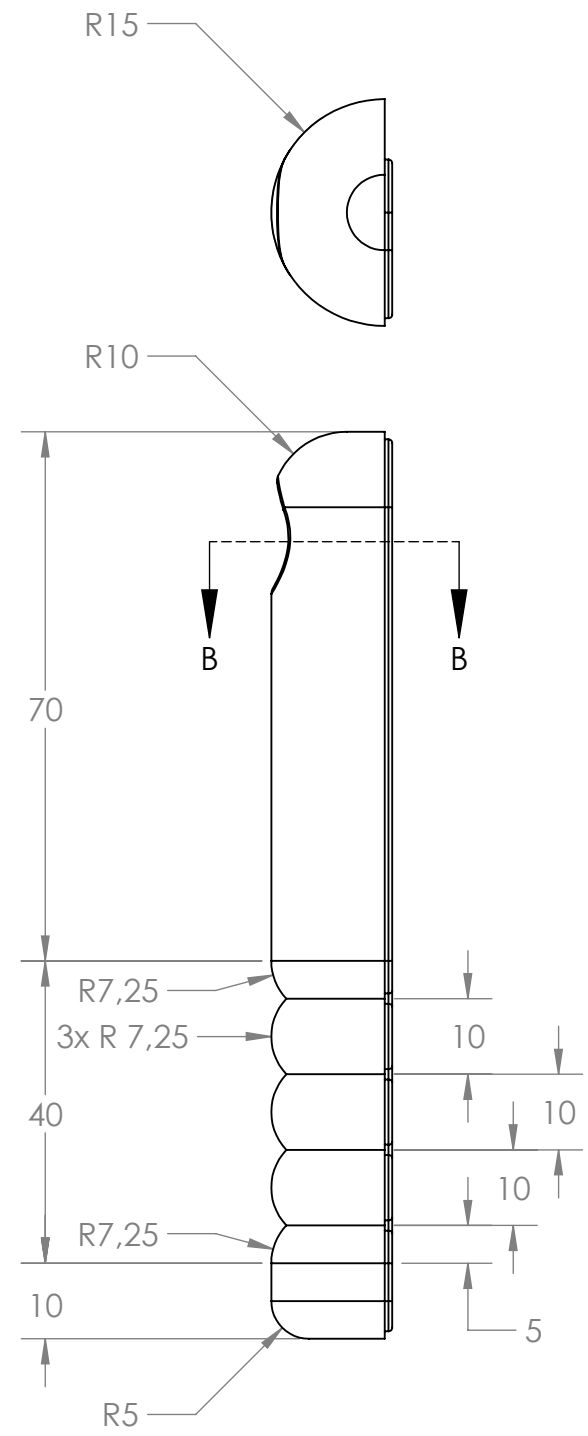

COUPE A-A

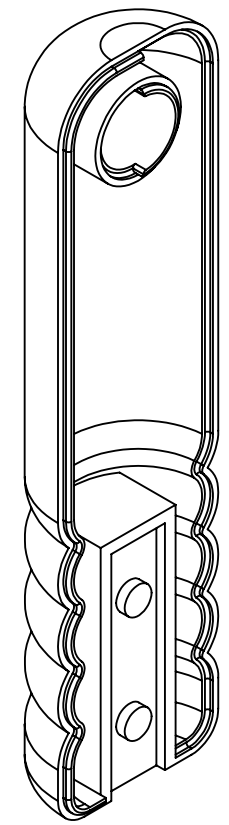
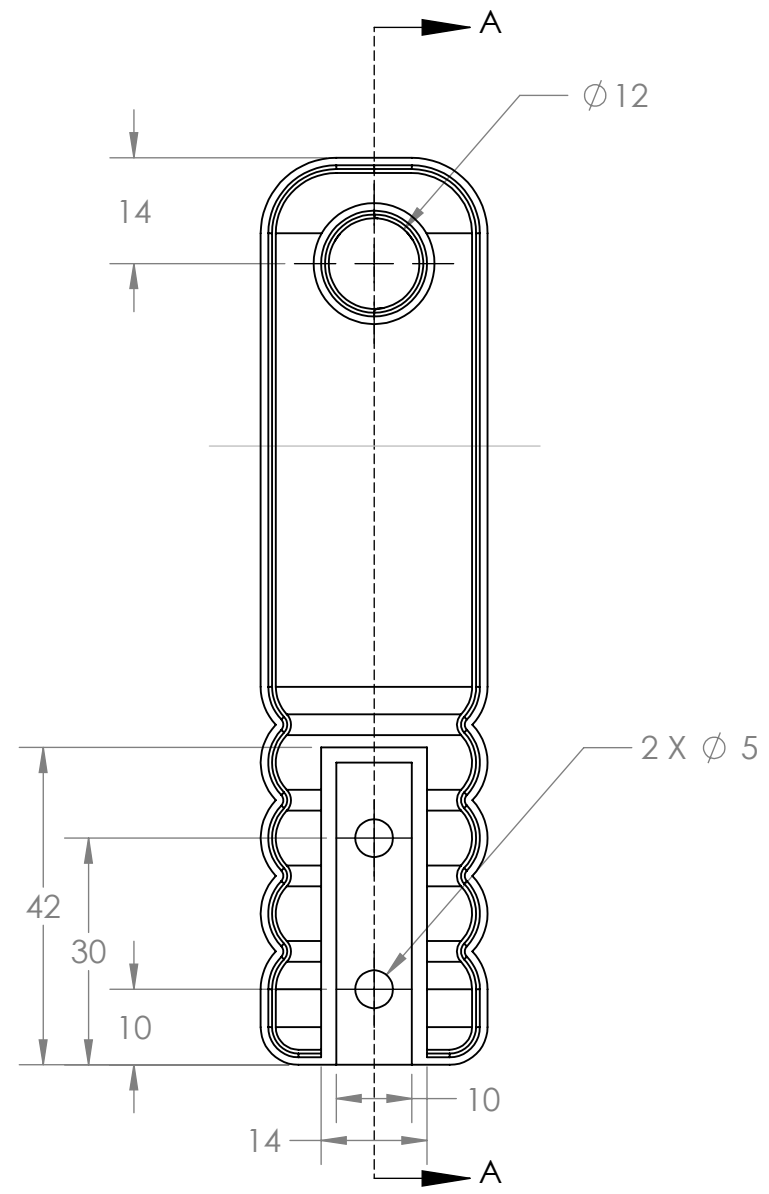

EXCLUSIF ET CONFIDENTIEL
 LES INFORMATIONS CONTENUES DANS
 CETTE MISE EN PLAN SONT LA PROPRIETE
 DE <NOM DE VOTRE SOCIETE>. TOUTE
 REPRODUCTION PARTIELLE OU TOTALE
 SANS L'AUTORISATION ECRITE DE
 <NOM DE VOTRE SOCIETE> EST
 INTERDITE.

		SAUF INDICATION CONTRAIRE:	NOM	DATE	TITRE: <h1>Poignée</h1>
		LES COTES SONT EN POUCES	AUTEUR		
		TOLERANCES:	VERIF.		
		FRACTIONS ±	APPR. B.E.		
		ANGLES: USINES ± PLI ±	APPR. FAB.		
		DEUX DECIMALES ±	QUAL.		
		TROIS DECIMALES ±	COMMENTAIRES:		
		TOLERANCES GEOMETRIQUES SELON LA NORME:			FORMAT
		MATERIAU			No. DE PLAN
		FINITION			REV
ASM. SUIVANT	UTILISE DANS				
APPLICATION		NE PAS CHANGER L'ECHELLE		ECHELLE: 1:1 MASSE: FEUILLE 1 SUR 1	

Facultatif

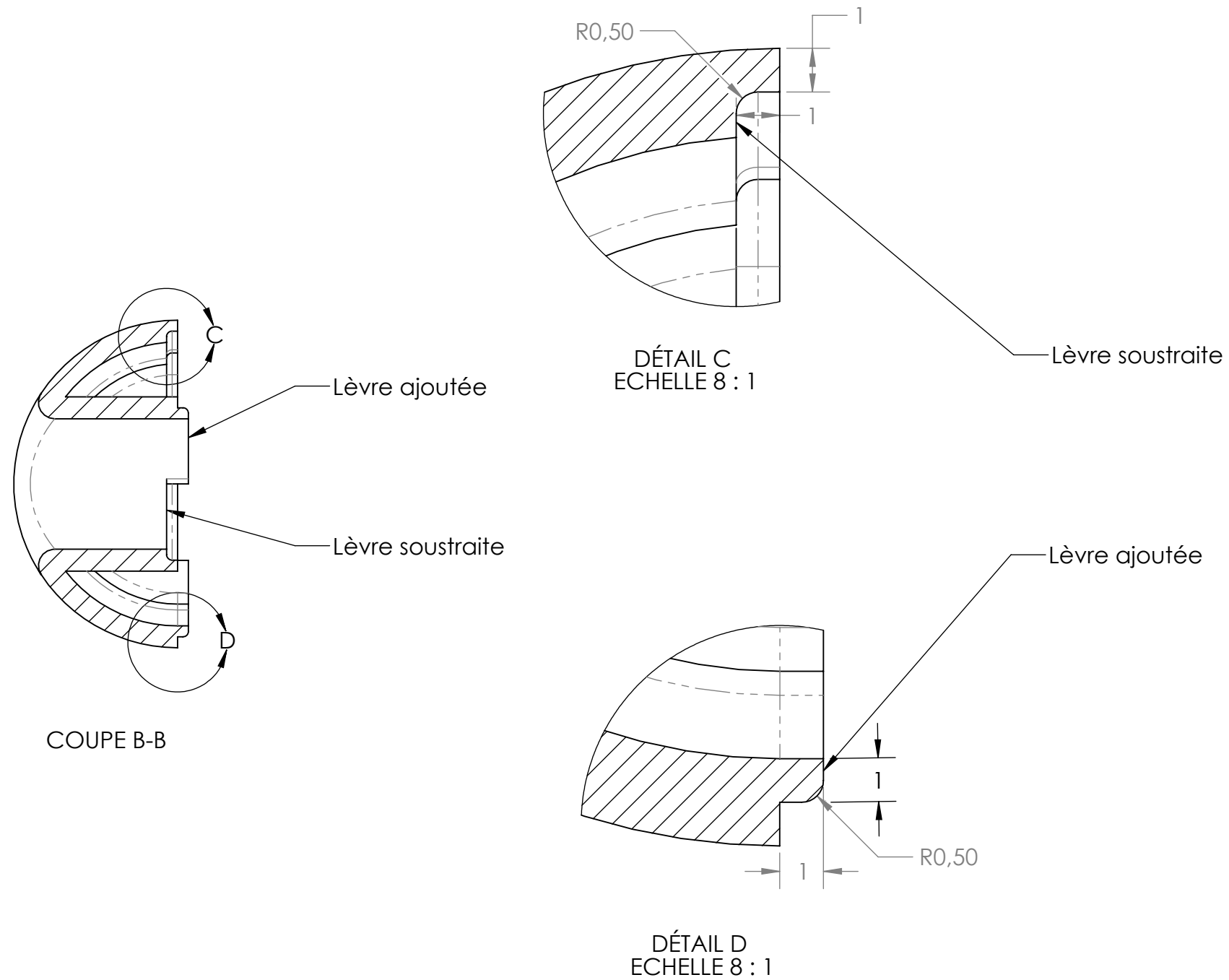

EXCLUSIF ET CONFIDENTIEL
 LES INFORMATIONS CONTENUES DANS
 CETTE MISE EN PLAN SONT LA PROPRIETE
 DE <NOM DE VOTRE SOCIETE>. TOUTE
 REPRODUCTION PARTIELLE OU TOTALE
 SANS L'AUTORISATION ECRITE DE
 <NOM DE VOTRE SOCIETE> EST
 INTERDITE.

		SAUF INDICATION CONTRAIRE:		NOM	DATE	TITRE: <h2>Poignée</h2>
		LES COTES SONT EN POUCES	AUTEUR			
		TOLERANCES:	VERIF.			
		FRACTIONS ±	APPR. B.E.			
		ANGLES: USINES ± PLI ±	APPR. FAB.			
		DEUX DECIMALES ±	QUAL.			
		TROIS DECIMALES ±	COMMENTAIRES:			
		TOLERANCES GEOMETRIQUES SELON LA NORME:				
		MATERIAU				
ASM. SUIVANT	UTILISE DANS	FINITION				
		APPLICATION				
		NE PAS CHANGER L'ECHELLE				
						FORMAT B
						No. DE PLAN
						REV
						ECHELLE: 2:1
						MASSE:
						FEUILLE 1 SUR 1